

AGUSTÍN FERRER CASAS

WELLES

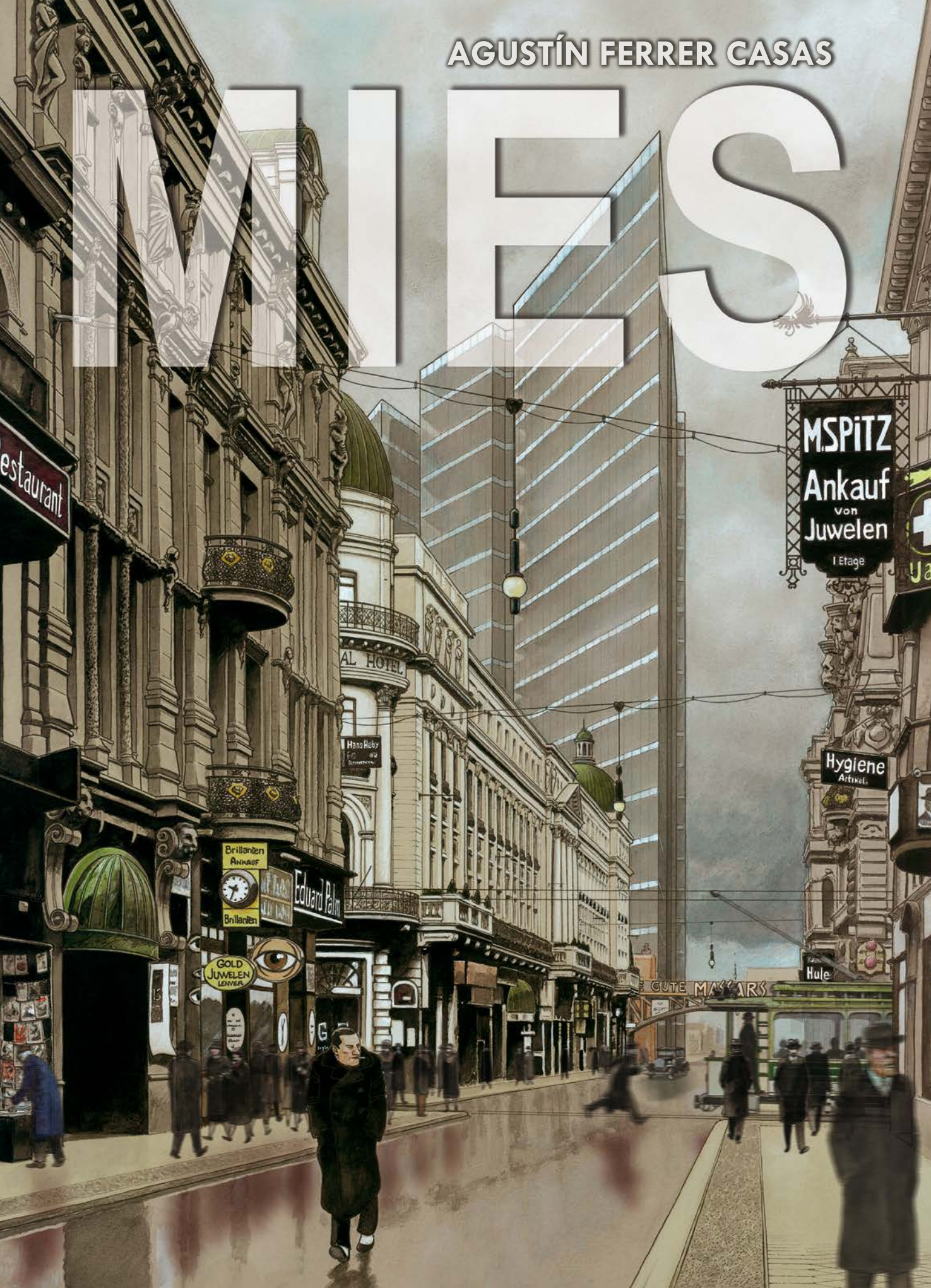

restaurant

AL HOTEL

Hand Help

Brillanten
ANKAUF
Brillanten

Eduard Palm

GOLD
JUWELEN
LENKER

MSPITZ
Ankauf
von
Juwelen
I Etage

Hygiene
Artikel

Hule

GUTE MASSARS



MIES



P R Ó L O G O

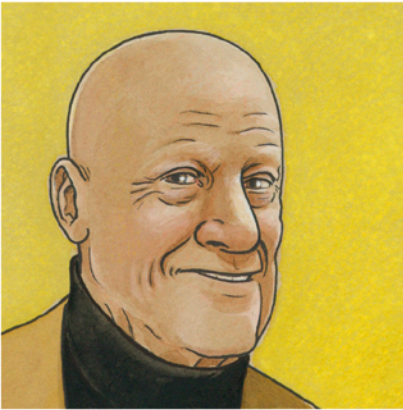

Mies van der Rohe is one of a few architects of the twentieth century who has helped shape the architecture of the present and arguably that of the future.

Reputably the autor of “less is more”, he was the ultimate “minimalist” decades before that descriptive word was invented.

I write this in New York where his bronze clad Seagram building of 1958 on Park Avenue is one of the most beautiful towers ever created –a true design classic.

As a student at Yale University I remember making a pilgrimage to Chicago, the birthplace of the skyscraper, and whilst there I visited the studio of Mies van der Rohe. The great master was travelling but his assistants showed us the many study models that preceded the final design for Seagram. It was a reminder that the apparent simplicity of his creation was deceptive and rooted in a long drawn out quest for perfection. That same poetic distillation is apparent at any scale –from his Barcelona Pavillon to the iconic chair of the same name.

The stories behind these projects and more, including insights into his career as a teacher as well as practicing architect, are elegantly and wittingly portrayed in this excellent comic format by the illustrator and writer Agustín Ferrer Casas.

Mies van der Rohe es uno de los pocos arquitectos del siglo XX que ha contribuido a dar forma a la arquitectura del presente y, posiblemente, a la del futuro.

Conocido como el autor de “menos es más”, fue máximo exponente del término “minimalista” décadas antes de que se inventara esa palabra.

Escribo estas líneas desde Nueva York, donde su edificio Seagram de 1958, revestido de bronce, en Park Avenue, es una de las torres más bellas jamás creadas –un auténtico clásico del diseño.

Como estudiante de la Universidad de Yale, recuerdo haber hecho una peregrinación a Chicago, la cuna del rascacielos, y allí visité el despacho de Mies van der Rohe. El gran maestro se encontraba de viaje, pero sus asistentes nos mostraron las numerosas maquetas de estudio que precedieron al diseño final del Seagram. Fue un recordatorio de que la aparente simplicidad de su creación era engañosa y estaba enraizada en una larga búsqueda de la perfección. Esa misma destilación poética es evidente a cualquier escala –desde su Pabellón de Barcelona hasta la emblemática silla del mismo nombre.

Las historias detrás de estos y otros proyectos, incluyendo los entresijos de su carrera como profesor y su trabajo como arquitecto, son elegante e ingeniosamente retratadas en este excelente cómic por el ilustrador y escritor Agustín Ferrer Casas.

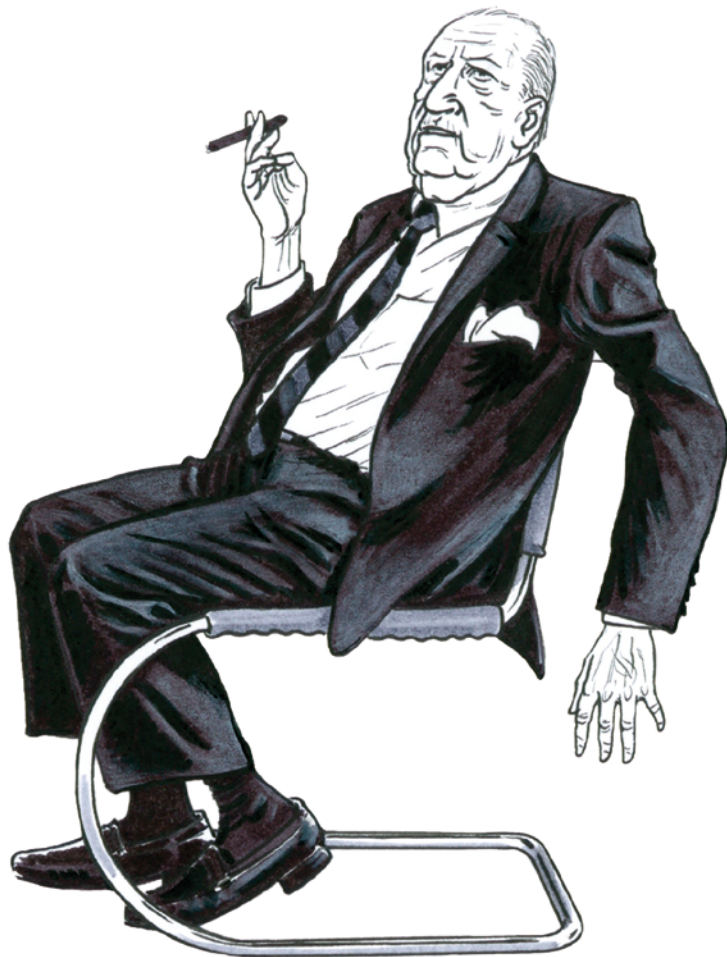

Lord Norman Foster (Manchester, 1935) es arquitecto desde hace más de seis décadas, siendo el profesional más influyente del mundo en el ámbito de la arquitectura. Son numerosas sus obras por los cinco continentes, entre las que destacan la renovación del edificio del Reichstag en Berlín, Alemania; la Hearst Tower en Nueva York y el Apple Headquarters en Silicon Valley, Estados Unidos; el Aeropuerto Internacional de Hong Kong, China; el Al Faisaliyah Center en Riyadh, Arabia Saudí; el edificio Swiss Re o el Millennium Bridge en Londres, Reino Unido.

Además de ser premiados muchos de sus edificios, ha sido distinguido con la Medalla de Oro del American Institute of Architects en 1994 y los galardones de Arquitectura Contemporánea Mies van der Rohe en 1990, Pritzker en 1999 y Príncipe de Asturias de las Artes en 2009.

Desde 2017 es Presidente de la Norman Foster Foundation, con sede en Madrid, dedicada a promover el pensamiento y la investigación interdisciplinar como ayuda a las nuevas generaciones de arquitectos, diseñadores y urbanistas para anticipar el futuro.

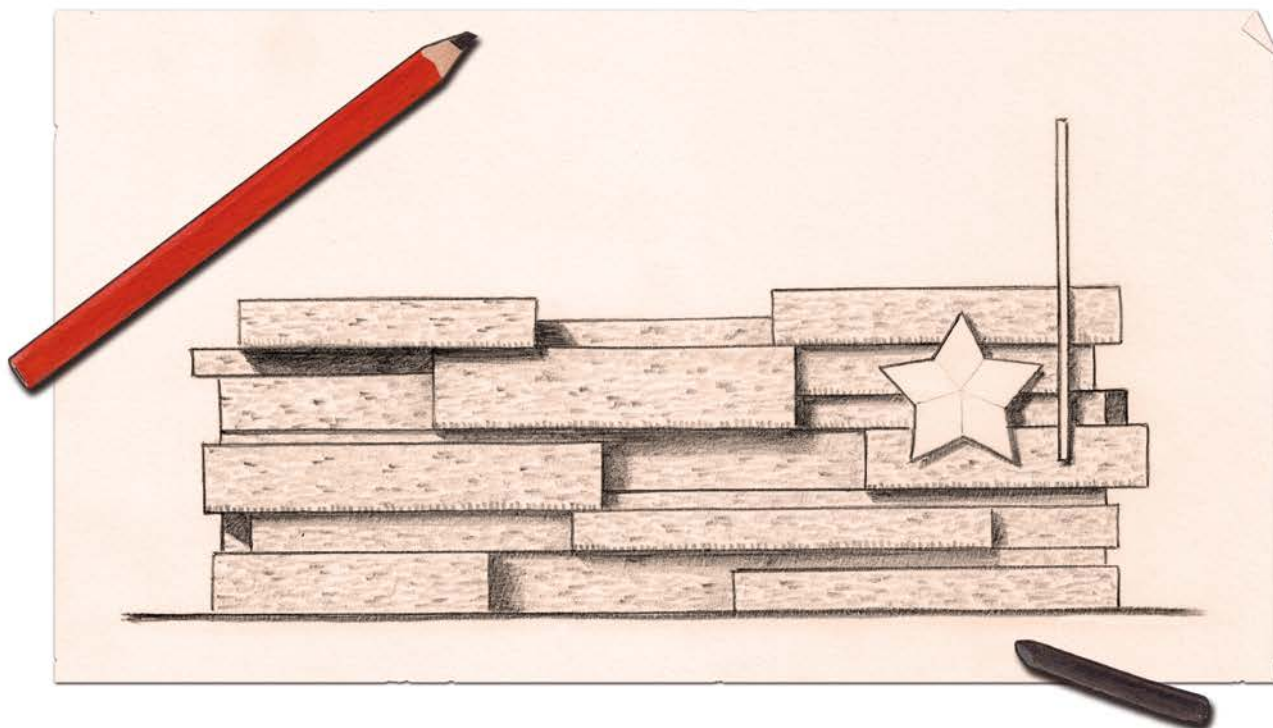

MIES

Guion y dibujo: **Agustín Ferrer Casas**
Dirección Editorial: Guillermo Morales Paz
Dirección de Marketing: Yolanda Dib Cabello
Diseño: Grafito Editorial / Agustín Ferrer Casas
Maquetación: Gaizka Medrano

Edita **GRAFITO EDITORIAL**
Calle Llano de la Zaidia, 46009 Valencia
www.grafitoeditorial.com
info@grafitoeditorial.com

ISBN: 978-84-947670-5-0
Depósito legal: V-198-2019
Impreso en España.

©2019 Agustín Ferrer Casas por la obra.
©2019 Lord Norman Foster por el prólogo.
©2019 Anatxu Zabalbeascoa por los textos.
©2019 Grafito Editorial por la presente edición.

1ª Edición, abril 2019

Reservados todos los derechos para España. Ninguna parte de este libro puede ser reproducida, almacenada o transmitida por sistema mecánico, electrónico, por fotocopia, grabación u otros métodos sin previa autorización escrita del editor, salvo para el uso informativo en medios de comunicación. En caso de incumplimiento la sanción aplicada consistirá en reproducir fielmente el edificio Seagram a escala 1:10 usando solo palillos y cola blanca.

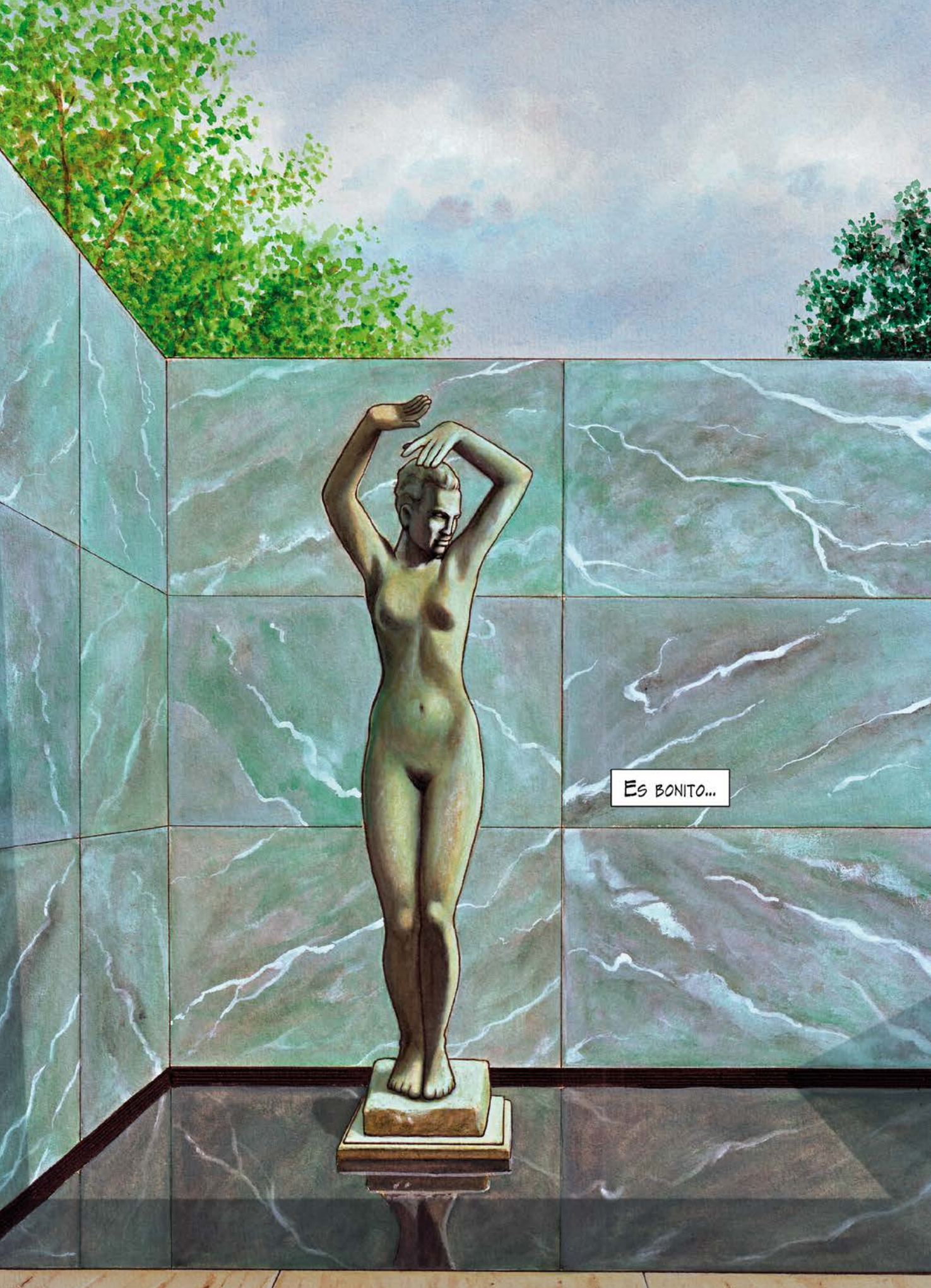

ES BONITO...





¡SEÑOR, VENGA RÁPIDO! ¡SU MAJESTAD PREGUNTA POR USTED!



¡AH, SEÑOR...!

SÍ, VAN DER ROHE... TODO ESTO ES MUY BONITO, CON SU ESTANQUE, SU ESCULTURA Y TODO ESO...

K-JUM!

VAN DER ROHE...

PERO...



ANTES NO ME DIJO NADA DE QUE SU PABELLÓN NO ESTUVIESE ACABADO...



¿PERDÓN...?

MAJESTAD...

ESTÁ SIN TERMINAR, ¿NO?

ESTÁ FINALIZADO. TOTALMENTE.

¡MAJESTAD...!

¿NO LE FALTA NADA...?



VAYA, ME PARECÍA QUE, COMO ESTÁ VACÍO, AÚN LES QUEDABA POR LEVANTAR ALGUNA PARED... Y, ¿PARA QUÉ SIRVE?

¿CÓMO DICE...?

SU PABELLÓN SIRVE ¿PARA...?



SIRVE... PARA REPRESENTAR Y SER BELLO...

REPRESENTAR Y SER BELLO...



YA... ~~Hay~~ HABRÁ QUE PASAR DENTRO, A TOMAR UN REFRIGERIO...



¿Alfonso XIII...?

Sí, era el Rey de España...
Hasta que abandonó el país.
Creo que murió en el exilio...



Un encuentro un poco tenso,
por lo que me cuentas...

Aquel hombre
no había
entendido
nada...

No comprendía la forma
del pabellón, no le cabía
en la cabeza la diáfanidad
del espacio, lo que éste
representaba...

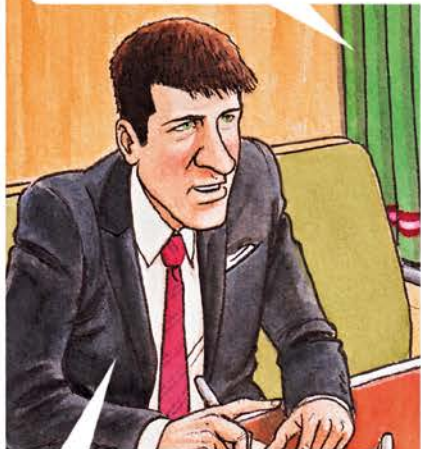

Tengo oído que era así
como un Mondrian hecho
volumen, algo totalmente
novedoso, aún para una
Exposición Universal.



Aquel pabellón mostraba
el poderío de la Alemania
moderna, la que superaba
con esfuerzo la herencia
de una guerra ruinosa.



Además la ciudad cayó rendida
ante el dirigible Graf Zeppelin,
que hizo escala en Barcelona
con motivo de la inauguración.

Un auténtico prodigio técnico para la época.

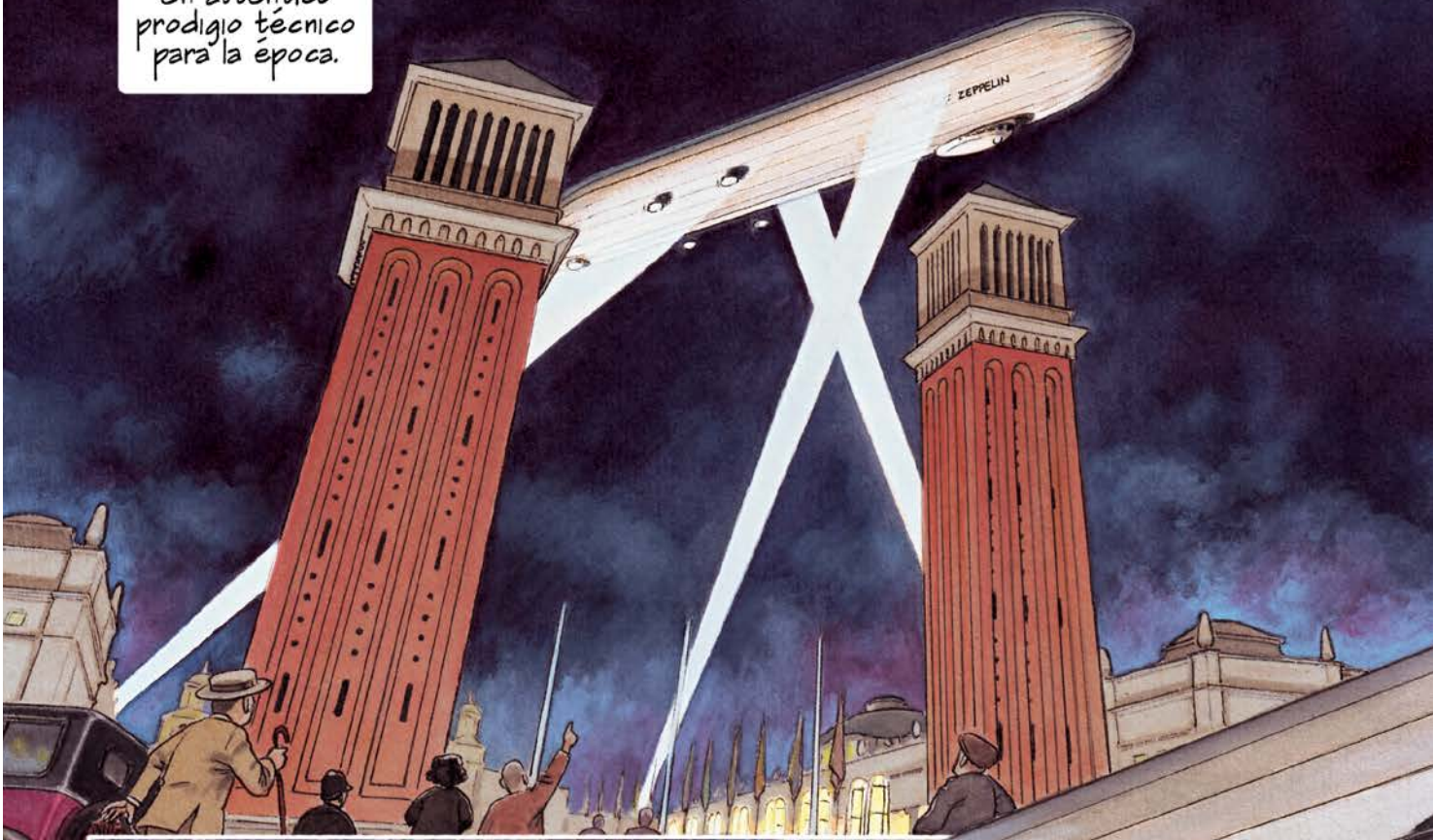

¿Llevaba ya las esvásticas en el timón de cola?



No. Era 1929.

Las esvásticas se harían oficiales en el 33...





GUAI! GUAI!
GUAI! GUAI!
GUAI! GUAI!
GUAI! GUAI!



¡VOSOTROS, A AQUELLA PUERTA!
¡¡¡VAMOS, VAMOS, VAMOS!!!



CLICK

CLICK

CLICK

CLICK

CLICK

CLICK



PERO, ¿QUÉ ES ESE ESCÁNDALO?

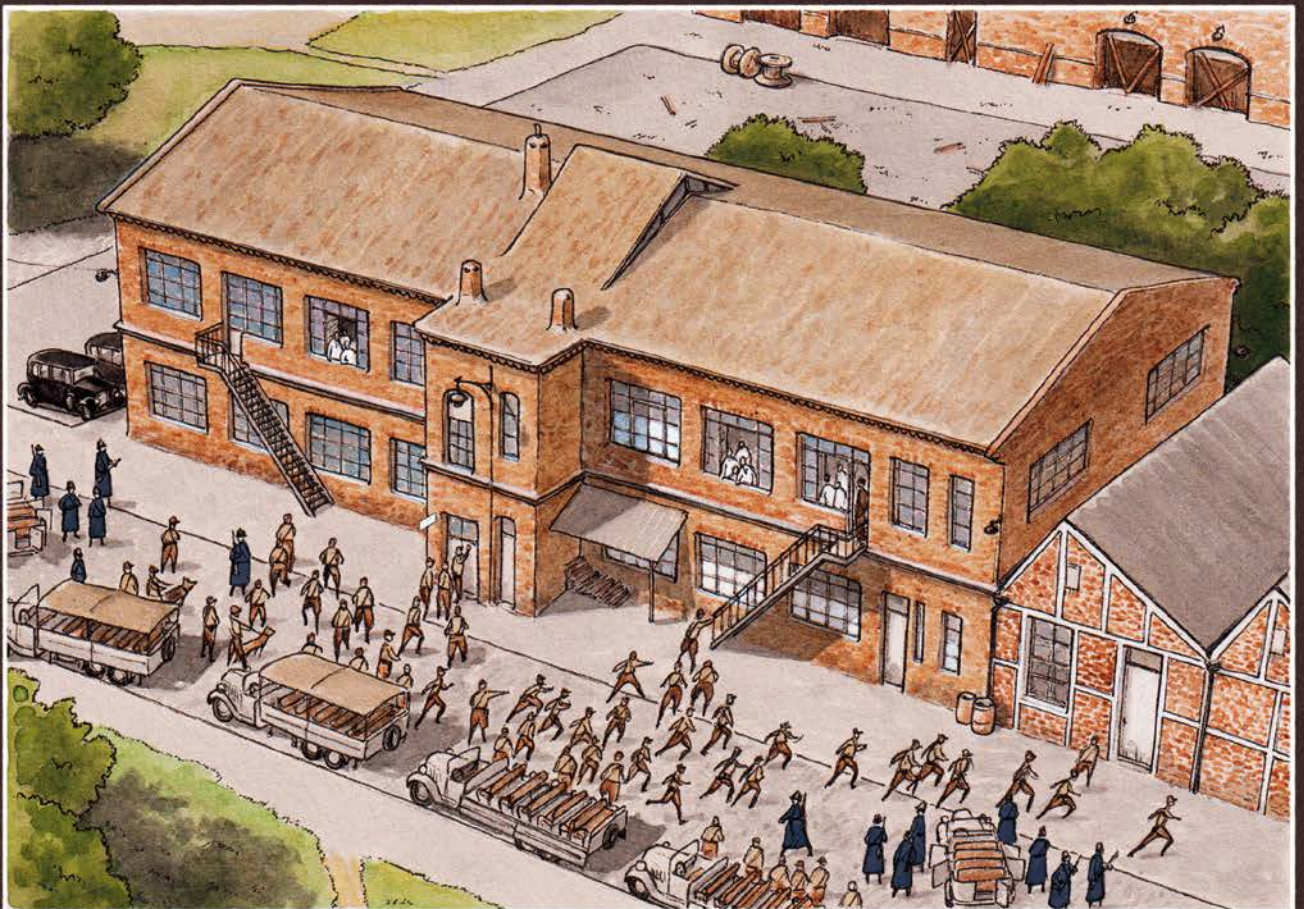



¿QUÉ ESTÁ OCURRIENDO AQUÍ...?!



¿POR QUÉ RAZÓN ESTÁN RODEANDO EL EDIFICIO?!

ESTAMOS BUSCANDO A ELEMENTOS SEDICIOSOS. NOS CONSTA QUE AHÍ DENTRO SE OCULTAN VARIOS MIEMBROS DEL FRENTE ROJO.



ESA ES LA RAZÓN.



¿QUIÉN HA DICHO SEMEJANTE FALSEAD?!



¡EL AYUNTAMIENTO DE DESSAU...!



¿NOS ESTÁ ACUSANDO DE MENTIROSO, SEÑOR...?

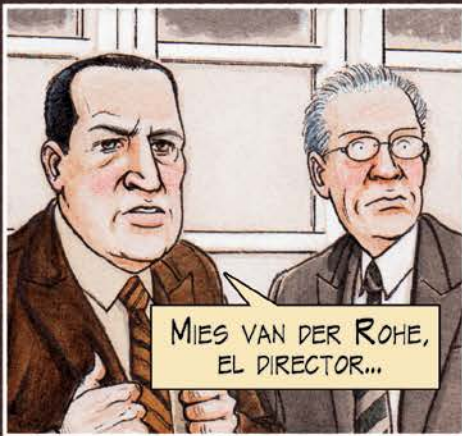

MIES VAN DER ROHE,
EL DIRECTOR...



¡AH, VAYA,
EL DIRECTOR!



¡SÍ, SOY EL DIRECTOR DE ESTA ESCUELA
Y, COMO TAL, LES EXIJO QUE ABANDONEN
INMEDIATAMENTE LAS INSTALACIONES!



SEÑOR VAN DER ROHE,
USTED NO ESTÁ EN CONDICIONES DE
EXIGIRNOS ABSOLUTAMENTE NADA.

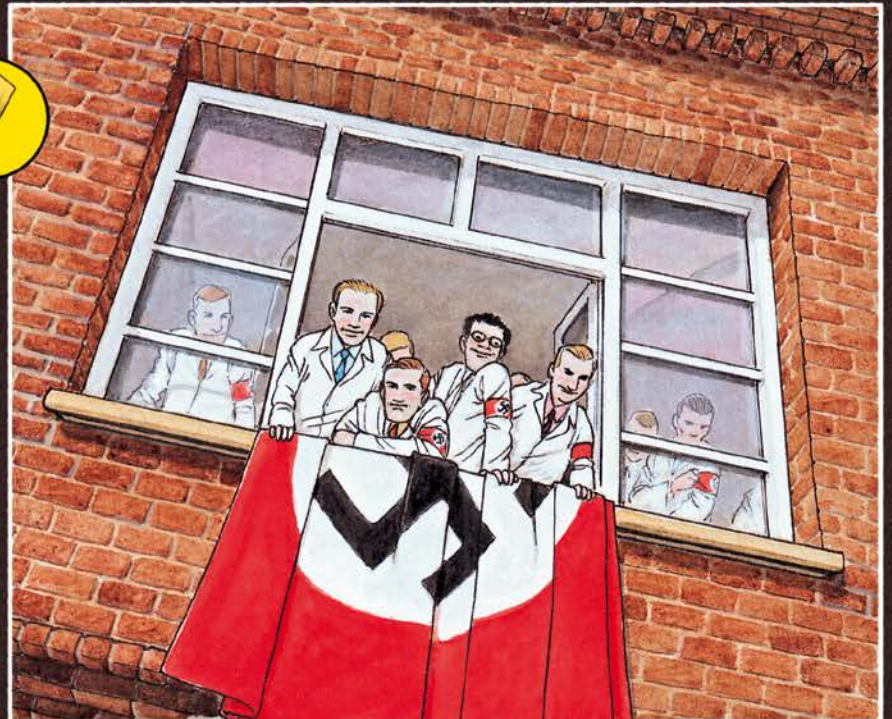
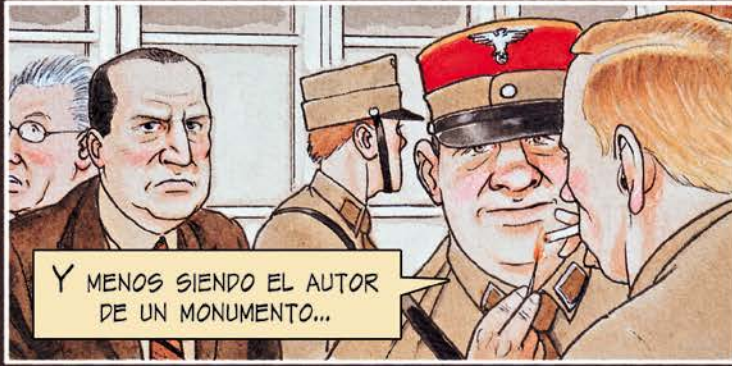

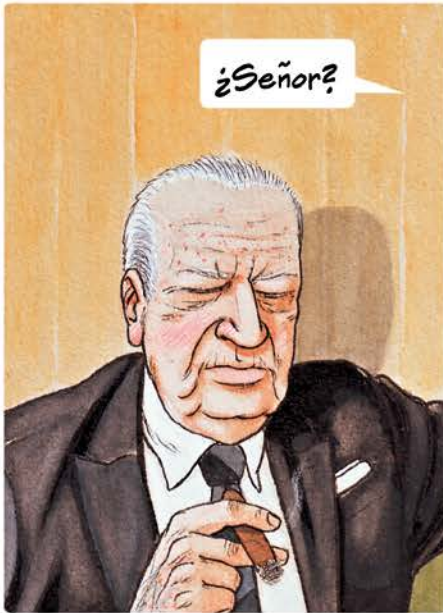

¿Y cómo llegó a tus manos aquel encargo?

Pues como tantas cosas en esta vida: de rebote...

JE JE JE!



Con una oportunidad como aquella no era cuestión de sentirse como "segundo plato".

JO, JO, JO!



Alguien lo había rechazado y entonces Hermann Lange y los miembros del Deutsches Reich pensaron en mí.



Me plantearon un lugar solemne para recibir al Rey de España.

Y, por supuesto, con un plazo de entrega que era mínimo, de poco más de cuatro meses.



Así que, una vez definida la forma del pabellón y construida una maqueta desmontable, yo mismo salí a elegir los materiales para su construcción.

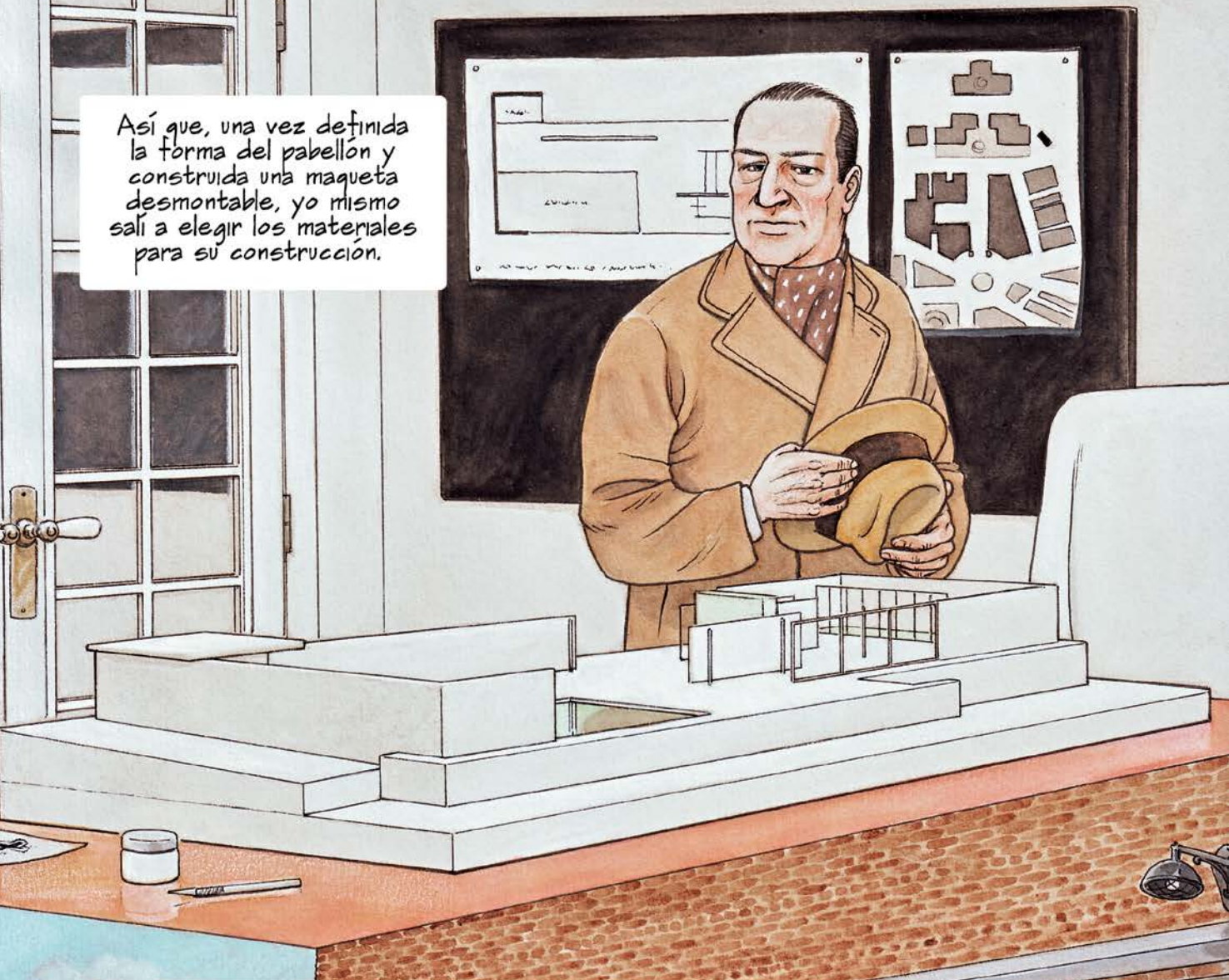

Como era invierno, los revestimientos de piedra tuve que buscarlos en un taller de Hamburgo, ya extraídos de la cantera, por el tema de la humedad y el peligro de rotura por el hielo.



En mi visita una pieza llamó mi atención.
Era un bloque de mármol, un ónice dorado
del Atlas tapado a medias con un lienzo.
Me enamoré de él de inmediato.

¿Y eso de ahí?

AH, NO, SEÑOR.
ESE BLOQUE ESTÁ
DESTINADO PARA
HACER LOS JARRONES
DEL COMEDOR DE UN
NUEVO TRANSATLÁNTICO
DE LA
NORTH GERMAN LLOYD.
ASÍ QUE
NO ESTÁ A LA VENTA.

¡QUÉ LÁSTIMA! ¡ES
ABSOLUTAMENTE BELLO!

HMMM...

SOSTÉNGAME EL SOMBRERO,
POR FAVOR...

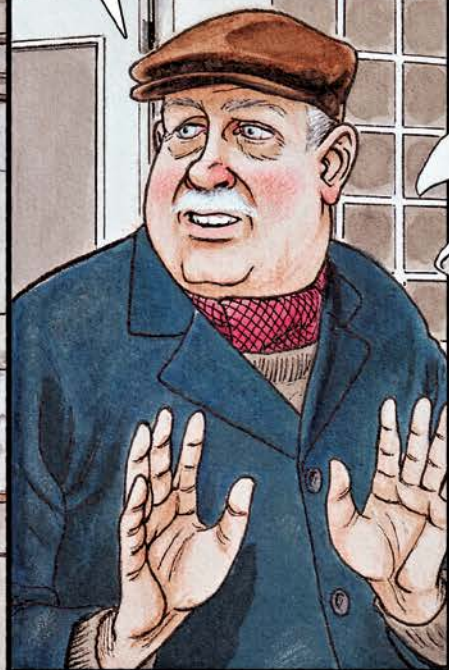

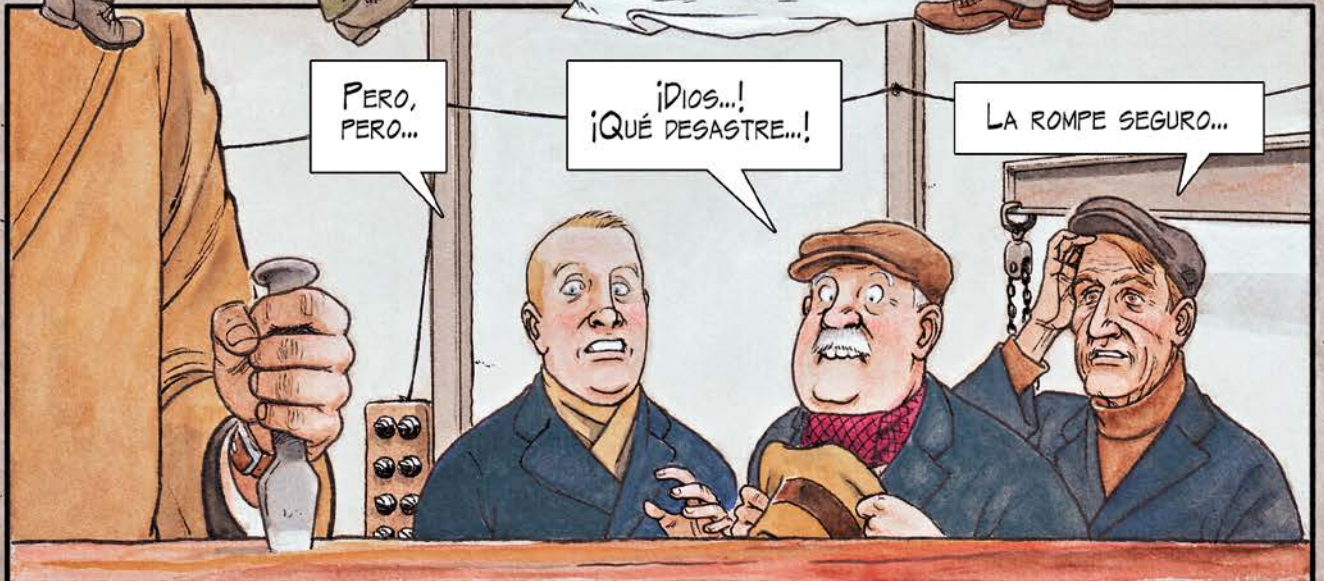
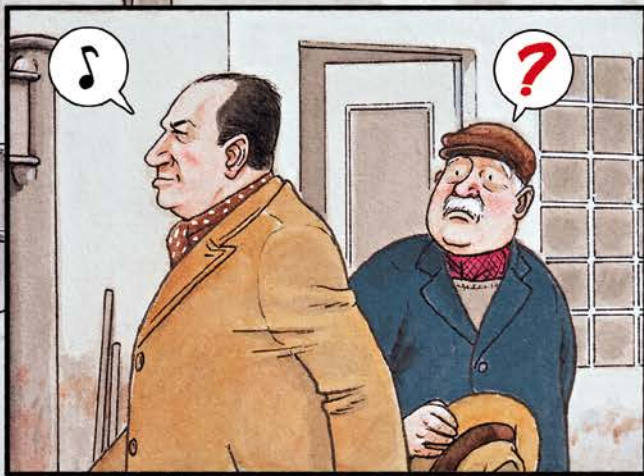



GARRRRAC!

GARRRRAC!



CRACK!

POW!



¡EH, ¿QUÉ LE DIJE?! ¡PÚLANME AHORA MISMO ESTA PIEZA Y VEAMOS CÓMO QUEDA!



¡VENGA, RÁPIDO, QUE NO TENGO TODO EL DÍA!



¿Una laja de ese tamaño y de un solo golpe?

JAJ!



Bueno, tal vez haya exagerado un poco y la pieza fuese algo más pequeña.



El caso es que no estropeé el bloque tal como ellos temían.



Y además, aquel mazazo tuvo algo de simbólico. Fue la manera de marcar mi propiedad sobre él.



¡No se me podía escapar, demonios!

JE, JE, JE...

Volvamos a nuestros asientos... ¡Por Dios, no aguanto el olor del puro de ese hombre!

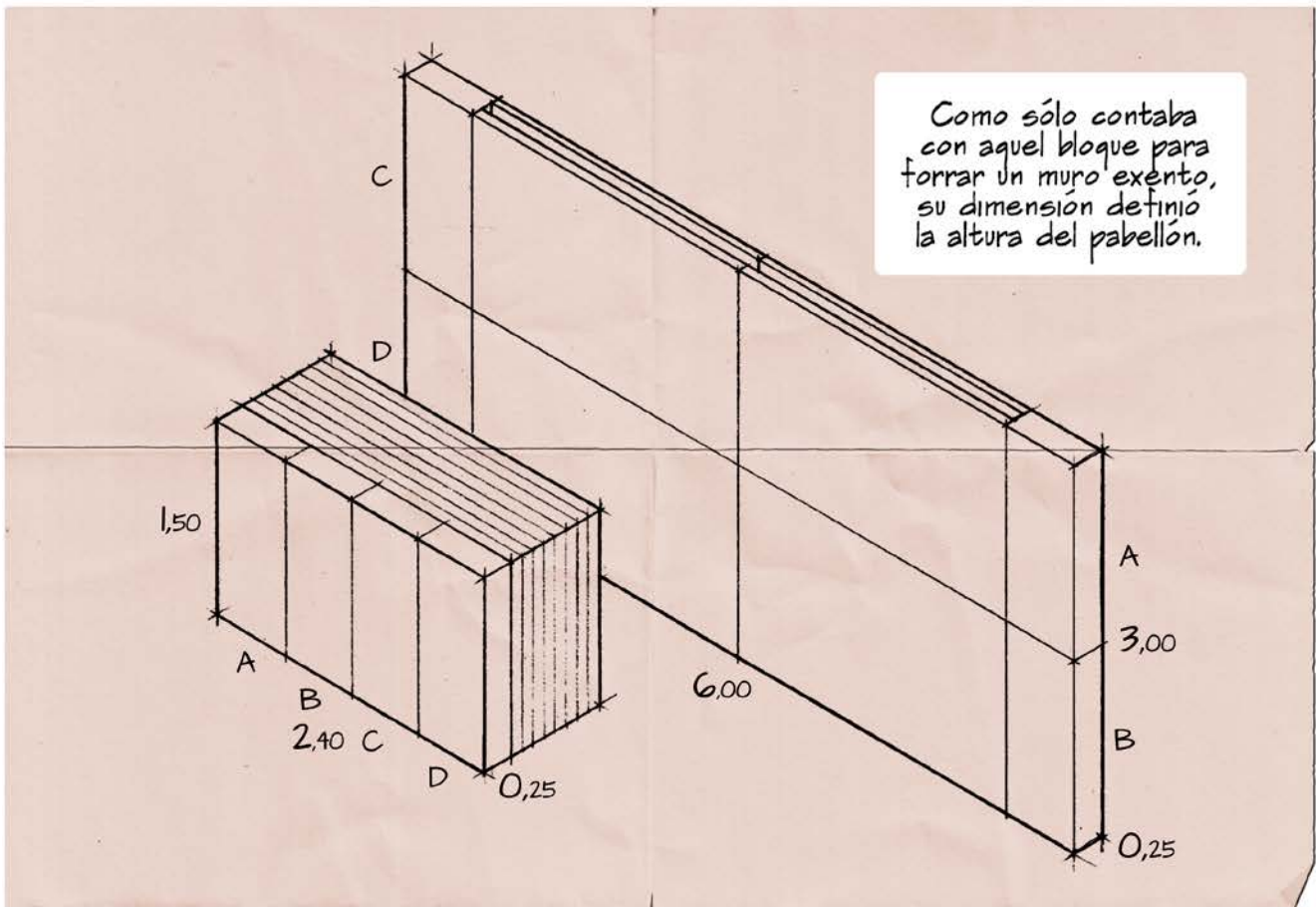

Se tachó el edificio de aristocrático por lo exótico del material.

BW! ¡Necesades!

SEÑOR VAN DER ROHE, SUS MODALES NO HAN SIDO MUY CORRECTOS QUE DIGAMOS AL OFRECER SUS EXPLICACIONES.



Yo siempre hago las cosas tan bien como puedo...

¿MA OLVIDAVO QUE ESTABA TRATANDO CON EL REY DE ESPAÑA?



TENÍA PENSADO IR A PARÍS, PERO MI SEÑORA HA INSISTIDO EN VENIR CONMIGO, ASÍ QUE ¡ADIÓS A LA FIESTA...!

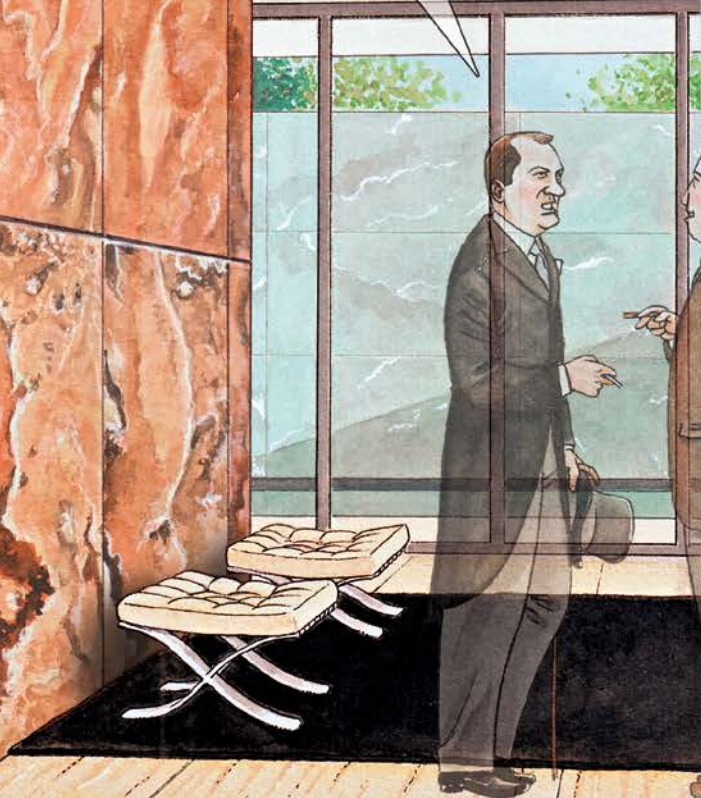



Y, así como el pabellón necesitaba aquel muro...

¡ESPERO QUE NO SE LO HAYA TENIDO EN CUENTA!
VOY A VER SI LO ARREGLO...

¡OTRA VEZ SERÁ...!

¡CUÁNTO ME ALEGRO
DE VERLE!
¿QUÉ TAL ESTÁ?

¡Eh, eh, eh!
¡QUÉ OCURRENTE
ES USTED,
MI QUERIDO CONDE...!

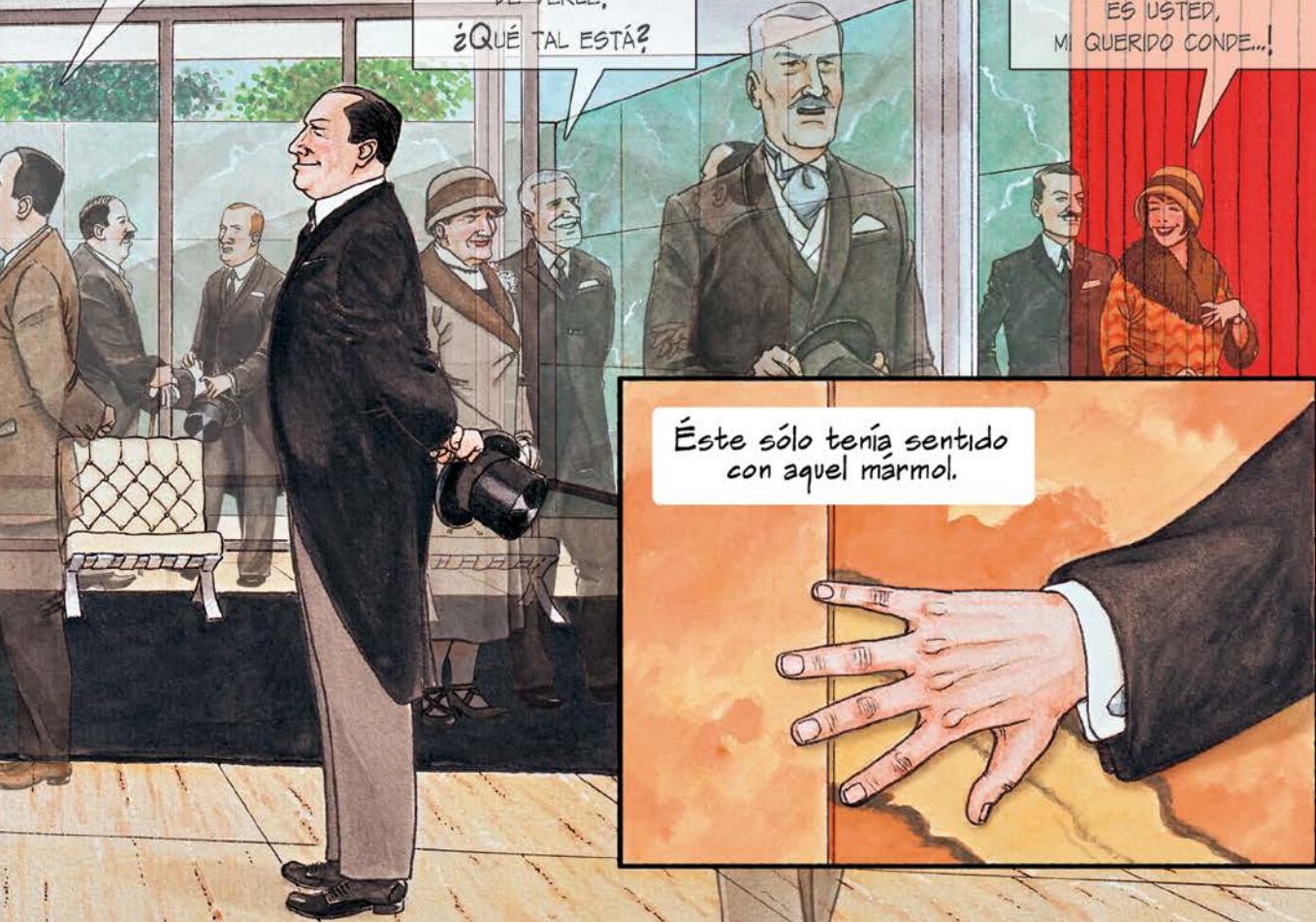

Éste sólo tenía sentido
con aquel mármol.

Como
en la casa
Tugendhat...



¡YA PUEDE SER BONITO, LUDWIG! CON LO QUE NOS HA COSTADO ESTE MURO
¡PODIAMOS HABER PAGADO TRES CASAS...! ¡NI DE ORO MACIZO!

¡ORO MACIZO...! ¡CARAMBA, NO LO HABÍA PENSADO!
PERO SI QUERÉIS, ¡PODEMOS SUSTITUIRLO...
Ja Ja Ja

¡SÍ, HOMBRE...!

CON LOS BENEFICIOS DE LA INDUSTRIA TEXTIL
SEGURO QUE OS LO PODÉIS PERMITIR...
Ja Ja Ja





LAS FOTOS NO
LE HACEN JUSTICIA.
ES SOBERBIA,
IMPRESIONANTE...

ESTA CASA ES EL PARTENÓN
DE LA ARQUITECTURA MODERNA.
SI ME PERMITEN DECIRLO
¡ES BÁRBARA! *Wassaaa!!!*

CELEBRO QUE LE GUSTE,
SEÑOR JOHNSON.

PHILIP, LLÁMEME PHILIP.
¡SOY YO QUIEN CELEBRO, MI QUERIDA GRETE,
QUE ME HAYA PERMITIDO VIOLAR SU INTIMIDAD FAMILIAR
PARA QUE PUDIESE VISITAR SU MARAVILLOSA MANSIÓN!
HA SIDO COMO... ¡COMO UNA REVELACIÓN!

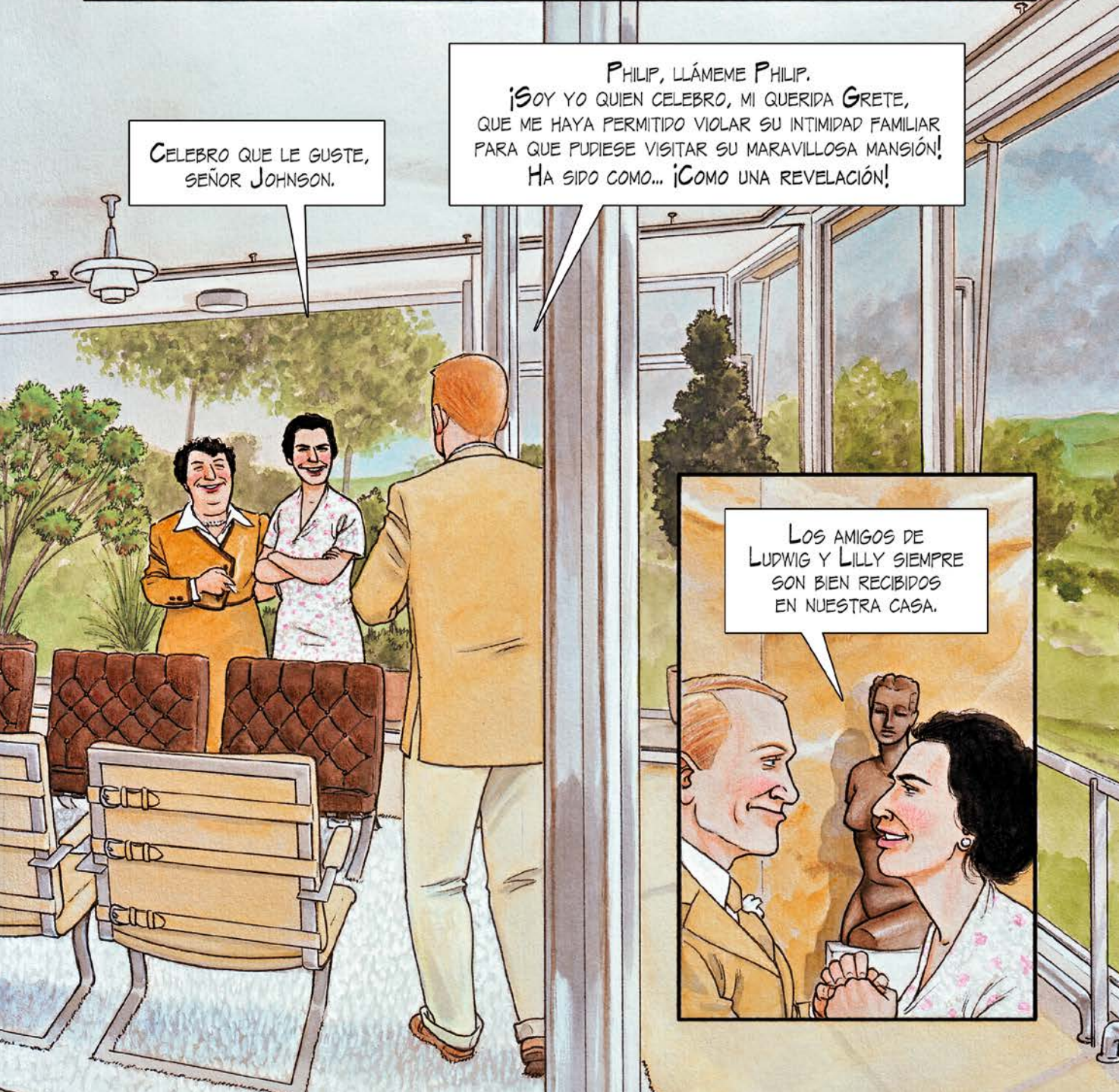

LOS AMIGOS DE
LUDWIG Y LILLY SIEMPRE
SON BIEN RECIBIDOS
EN NUESTRA CASA.

VAYAMOS FUERA,
LUDWIG,
QUIERO COMENTARTE
UNA COSA...



¿NOS DISCULPÁIS UN MOMENTO?



MIS FELICITACIONES, LILLY...



VAYA PERSONAJE ESTE NORTEAMERICANO.

SÍ, PHILIP ES UN TANTO ESPECIAL.
TE AGRADEZCO QUE LE HAYÁIS
INVITADO A VISITAR VUESTRO HOGAR.
NO QUERÍA VOLVER A ESTADOS UNIDOS
SIN DEJAR DE VERLO.



Y BIEN, ¿QUÉ QUERÍAS DECIRME?
¿ALGÚN PROBLEMA CON LA CASA?



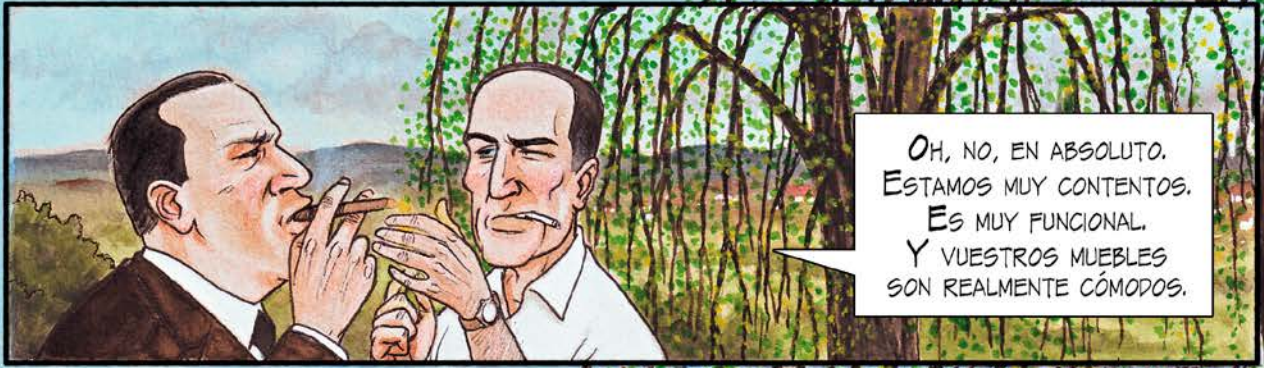

OH, NO, EN ABSOLUTO.
ESTAMOS MUY CONTENTOS.
ES MUY FUNCIONAL.
Y VUESTROS MUEBLES
SON REALMENTE CÓMODOS.



NO, NO ERA
POR ESO POR
LO QUE HEMOS
SALIDO.



EN REALIDAD QUERÍA PREGUNTARTE
ALGO SIN QUE NOS OYESE GRETE.
NO QUIERO PREOCUPARLA
MÁS DE LO QUE ESTÁ...



TÚ DIRÁS, FRITZ.
DISPARA...



¿QUÉ IMPRESIÓN TE CAUSA
LA SITUACIÓN EN ALEMANIA?
ES QUE HE OÍDO COSAS...



¡VAYA, ASÍ QUE ERA ESO!

JA, JA,
JA...

HMMM...

PUES NO LO SÉ. LLEVAMOS UNA DÉCADA BIEN JODIDOS,
ESO NO ES NINGÚN SECRETO. AUNQUE ÚLTIMAMENTE LA COSA
ESTÉ UN POCO MÁS REVUELTA. HA HABIDO BARRICADAS Y TIROTEOS
EN BERLÍN, HAMBURGO... LOS EXTREMISTAS SE HAN RADICALIZADO DESDE
QUE EL CENTRO GOBIERNA CON APOYO DE LOS SOCIALDEMÓCRATAS.
PERO TODO ESO CREO QUE YA LO SABES, ¿NO?





SÍ, LO SÉ... LO QUE ME INQUIETA ES ESE HITLER...
LO QUE ME HAN CONTADO DE ÉL Y SUS SEGUIDORES...
NO ACABA DE GUSTARME...



¿Y QUÉ TE
HAN CONTADO?



QUE ES UN
POPULISTA, CON
UN DISCURSO
BASADO EN
LAS IDEAS QUE
ROBA DE UNOS
Y DE OTROS.
Y QUE SUS
SEGUIDORES
ESTÁN CRECIENDO
DÍA A DÍA...



BUENO, ¿NO HACEN LO MISMO
LOS COMUNISTAS?



PUEDE QUE SÍ, PERO A QUÉ NO SABES A QUIÉN
ESTÁ ACUSANDO HITLER DE MANEJAR A SU ANTOJO
A ESOS COMUNISTAS DE LOS QUE HABLAS, ¿EH?



CRECIENDO
COMO UNA FUERZA
PARAMILITAR...



¡A NOSOTROS,
LOS JUDÍOS!



BASTA! ¡LOS BOLCHEVIQUES SE BASTAN ELLOS SOLOS PARA LIARSE LA MANTA A LA CABEZA...!

Y NOS CULPA DE ENRIQUECERNOS CON UNA CRISIS ECONÓMICA QUE, ADEMÁS, ¡DICE HEMOS PROVOCADO!

¡SABES QUE ESO ES UNA PATRAÑA! ¡UNA ABYECTA MENTIRA!



¡OH, VAMOS, FRITZ, OLVÍDATE DE LOS CUENTOS DE ESE CHARLATÁN! ¡NO TE PREOCUPES TANTO DE LO QUE PASE AL OTRO LADO DE LA FRONTERA, EN LA CASA DEL VECINO Y DISFRUTA DE LA TUYA, HOMBRE!





¡QUÉ CUAJO TIENES, LUDWIG...! AUNQUE TAL VEZ TENGAS RAZÓN...

SERÁ MEJOR QUE VOLVAMOS DENTRO.
SE ACERCA UNA TORMENTA...

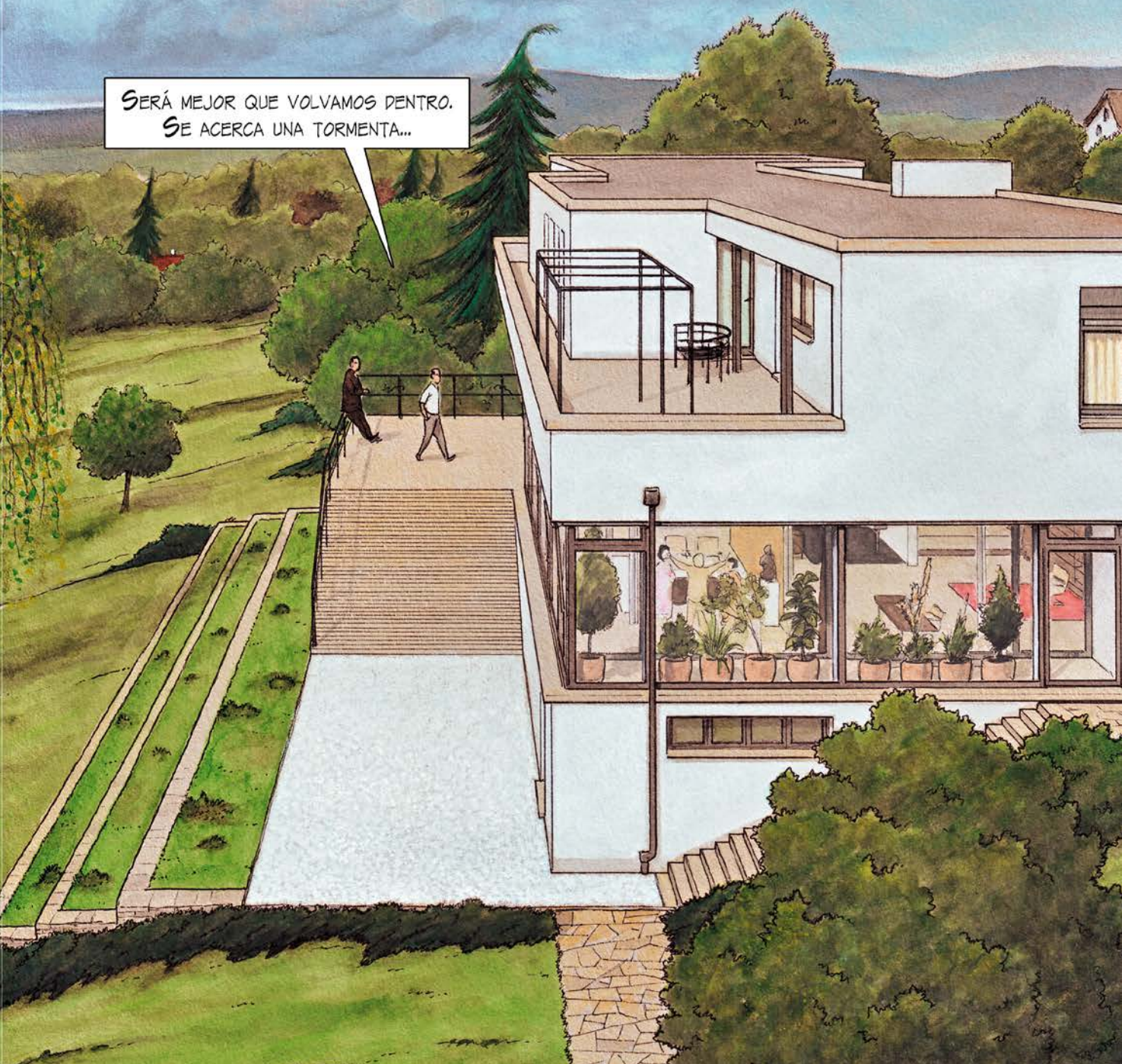

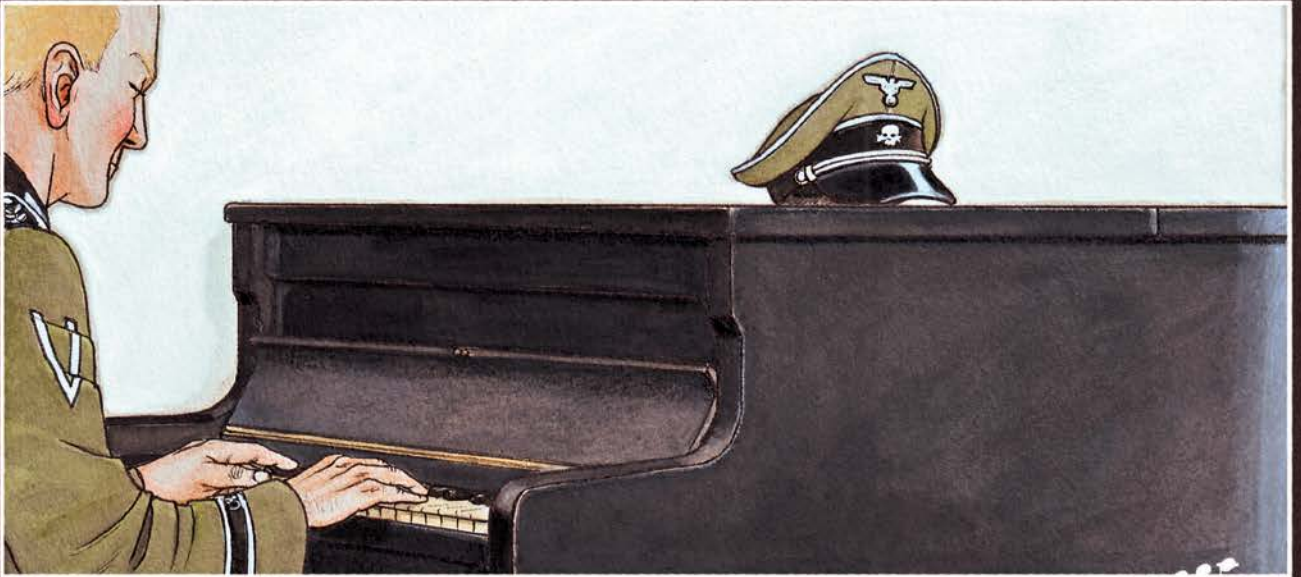

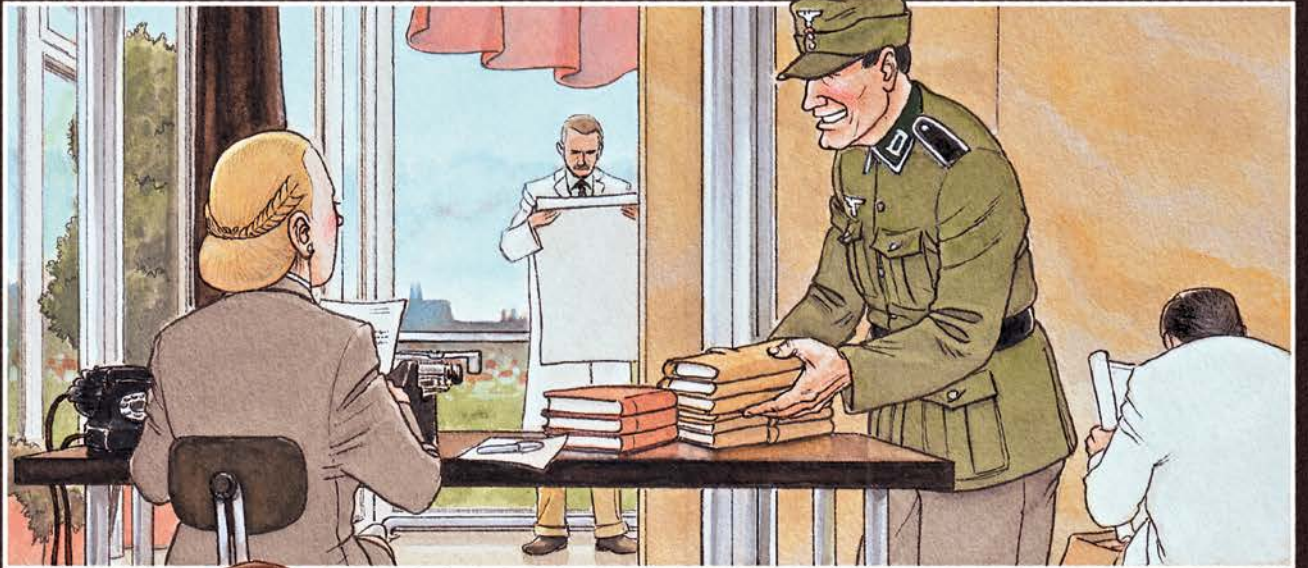
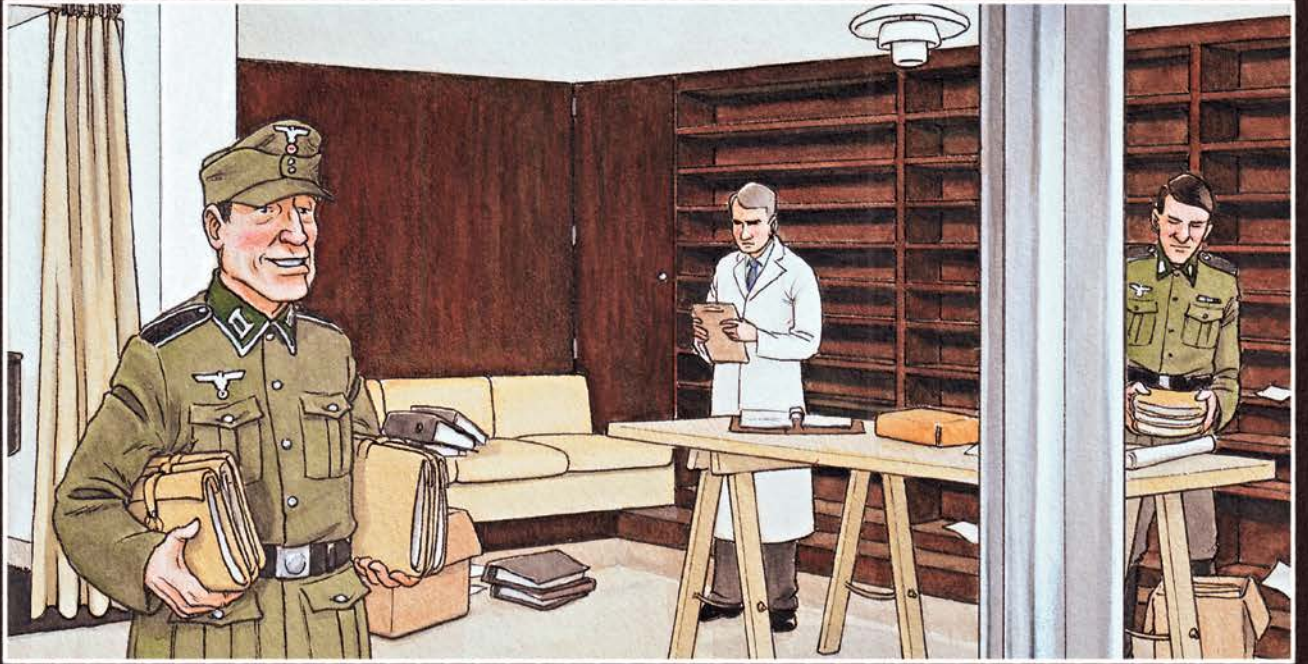





MIES EN LÍNEA CLARA



¿Dónde se esconde la intimidad de un arquitecto? ¿Dice de él más la pasión, o desidia, de sus relaciones sentimentales o los pactos que no teme establecer para lograr construir?

Al contrario que la mayoría de las disciplinas –¿quién no recuerda que Cervantes perdió un brazo en Lepanto o que Marie Curie murió por la exposición al radio que le valió sendos Premios Nóbel en física y en química?- la arquitectura se ha explicado tradicionalmente al margen de los arquitectos. Aunque a mediados del s. XVI Giorgio Vasari incluyó la vida de Brunelleschi, Alberti, Bramante o su adorado Miguel Ángel, en sus *Vidas de los más excelentes arquitectos, pintores y escultores italianos*, la biografía de los proyectistas ha sido considerada hasta hace poco un asunto privado. Como mucho era motivo de chascarrillo o base de algunas leyendas –bastante dañinas por cierto- de los héroes de la modernidad. A saber: que Frank Lloyd Wright no pagaba sus deudas, que se fugó con la mujer de un cliente, que un criado la asesinó o que se compró un Bentley descapotable amarillo sin preocuparse del dinero que debía (todo verdad).

Digamos que, hasta no hace mucho, costaba admitir un interés por la vida de los grandes arquitectos de la modernidad. Esa manera de jerarquizar la información ha contribuido a la incomprensión de la propia arquitectura y, más grave todavía, a la construcción de una imagen legendaria del tipo de profesional que un arquitecto debía ser. Esto es: un hombre apuesto y bien vestido que no necesita arrugarse el traje ni dejar de beber dry martinis para luchar contra las “absurdas” peticiones de los clientes.

Los inflexibles no se pararon a pensar que Louis Kahn fue el primer “gran maestro” que vivió en un piso de protección social. Y que ese dato podía explicar sus prioridades arquitectónicas. Tampoco les pareció relevante juzgar las conexiones de Philip Johnson con el MoMA a la hora de valorar la aportación real de su arquitectura: un rosario de obras mediocres que sólo trece años después de su muerte se empiezan a catalogar como lo que fueron: epigonales.

Así las cosas ¿cómo es el Mies van der Rohe de Agustín Ferrer Casas? Para empezar es hijo de su padre: como todos los protagonistas de este arquitecto comiquero vive aventuras intensas, situaciones contradictorias, dudas ocultas, obsesiones compulsivas y consecuencias esperadas. E inesperadas.

El Mies de Ferrer Casas es el arquitecto obcecado, el que goza de la vida y sabe hacia donde quiere ir. Es un apasionado que se ciega, que pierde y gana por el camino. Es un personaje con la intensidad disparada, como corresponde a un héroe de cómic.

¿Le regalaron a Mies un Beckman sus amigos cuando cumplió 50 años? La leyenda asegura que guardaba uno debajo de la cama. ¿Es más importante recrear bien el tono ocre del terno del arquitecto o el del ónix en el que era capaz de gastar un tercio de un presupuesto?

Este es un cómic histórico. Lo importante está comprobado: que Goebbels quería sangre nueva para el arte alemán y que Hitler pisoteó la propuesta de Mies para el Reichstag. Que Mies firmó –para disgusto de sus colegas de la Bauhaus- un manifiesto a favor del Führer y que huyó de Alemania cuando entendió que allí no construiría más. También son verdaderos la sufrida señora Van der Rohe, el nieto Dirk, con el que habla, la leal Lilly Reich y la hermosa Lora Marx.

Con todo, tal vez el personaje que mejor resume la difícil convivencia entre glamour, arquitectura y verdad sea la nefróloga Edith Farnsworth, que, tras confundir el sueño de una casa con el de una relación amorosa, vendió su casa, se mudó a Italia y terminó dando nombre a la vivienda que, durante unos años, le hizo creer en un mundo mejor y descubrir las grandes pesadillas de la vida.

El mayor logro de Ferrer Casas se resume en una frase de Flaubert que a Mies le gustaba citar como propia: Dios está en los detalles. Son los trajes de Mies, su puro, el vaso de la Pan Am en el que se bebe un Martini, el jardín de invierno de la Casa Tugendat de Brno o las vistas desde el edificio Lake Shore Drive de Chicago las verdades que apuntalan esta historia.

Este cómic retrata a Mies y a una época, llamada heroica, de la arquitectura moderna. Leyéndolo, se averigua quién fue uno de los arquitectos más elegantes –y copiados-, del siglo XX. El Mies que parece no tener miedo, el hijo del cantero que quiere entender, el joven –que parece mayor- que no duda en complicarse la vida y el hombre que no ahorra una oportunidad de gozar.

Las implicaciones y las consecuencias de sus decisiones, las contradicciones, tejen la vida de un tipo que, seguramente como casi todos, terminó su vida preguntándose si tanto esfuerzo había merecido la pena. Y eso que regresó a Berlín por la puerta grande. Ya no necesitaba seducir. Había contribuido a dibujar la América moderna y había aprendido a callar y a acallar su conciencia. Ferrer Casas viaja por el planeta, y por la mente de Mies, para dibujar una historia del siglo XX en dos continentes, un puñado de edificios y el mundo entero como actor secundario.

Anatxu Zabalbeascoa (Barcelona, 1966) es periodista e historiadora del arte especializada en arquitectura. Escribe desde hace veinticinco años artículos y entrevistas en las páginas del diario El País, y su versión digital, y El País Semanal, además de colaborar en otras publicaciones. Es referente en la divulgación de la arquitectura y el diseño como autora de una extensa bibliografía y el comisariado de numerosas muestras y exposiciones de estas materias contextualizándolas en la sociedad actual.

BIBLIOGRAFÍA

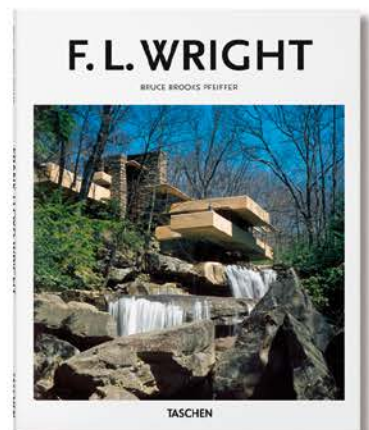
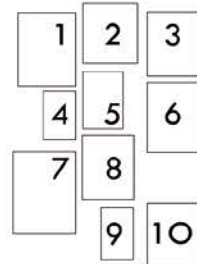
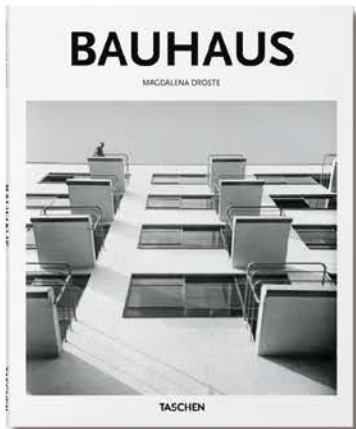
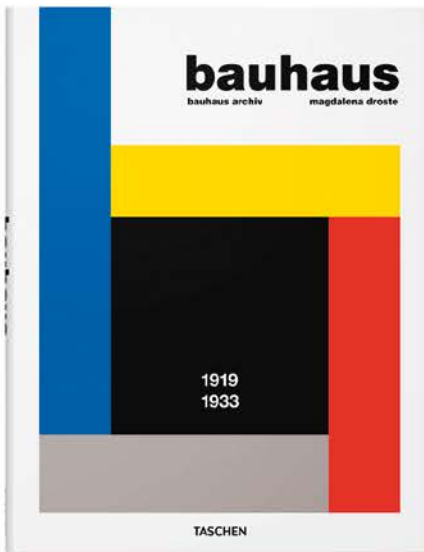
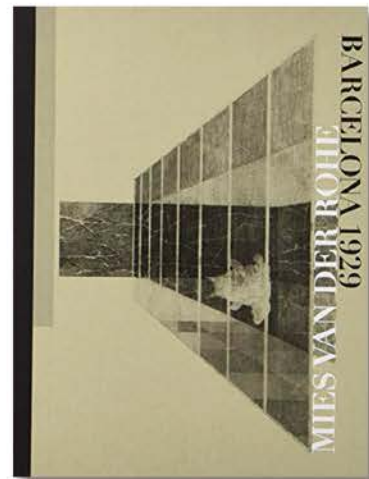
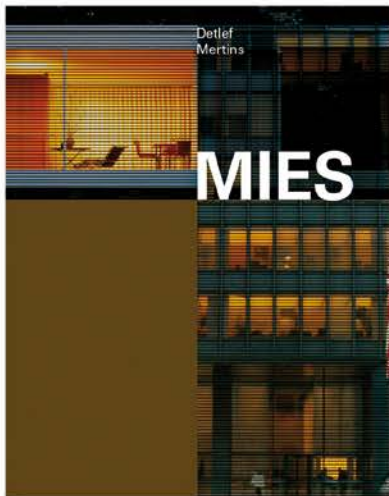

Obras sobre Mies van der Rohe

1. Detlef MERTINS. *Mies*. Londres: Phaidon, 2014.
2. Jean-Louis COHEN. *Mies van der Rohe*. Tres Cantos (Madrid): Akal, 2007.
3. Claire ZIMMERMAN. *Mies van der Rohe*. Colonia: Taschen, 2016.
4. Anatxu ZABALBEASCOA y Javier RODRÍGUEZ MARCOS. *Vidas construidas: biografías de arquitectos*. Barcelona: Gustavo Gili, Segunda edición revisada, 2015. Capítulo “Ludwig Mies van der Rohe (1886-1969). More or less”.
5. Franz SCHULZE y Edward WINDHORST. *Ludwig Mies van der Rohe: una biografía crítica*. Barcelona: Reverté, Nueva edición revisada, 2016.
6. Fundació Mies van der Rohe. *Mies van der Rohe Barcelona 1929*. Barcelona: Tenov, 2018.

Obras sobre Bauhaus

7. Magdalena DROSTE. *Bauhaus 1919-1933*. Colonia: Taschen, 2013.
8. Magdalena DROSTE. *Bauhaus*. Colonia: Taschen, 2015.

Obras relacionadas

9. José Ramón HERNÁNDEZ CORREA. *Necrotectónicas: muertes de arquitectos*. Madrid: Ediciones Asimétricas, 2014. Capítulo “Lilly Reich”. Libro de relatos.
10. Bruce BROOKS PFEIFFER. *Wright*. Colonia: Taschen, 2015.

Artículos en publicaciones periódicas no monográficas

- Anatxu ZABALBEASCOA. “Mies van der Rohe: Menos es más”, *El País Semanal* (1 de julio 2014).
- Nora WENDL. “El sexo y los bienes raíces, reconsiderados: ¿Cuál fue la verdadera historia detrás de la Casa Farnsworth de Mies van der Rohe?”, *Archdaily.com* (3 de julio 2015).
- Beatriz PRECIADO. “Mies-conception: La casa Farnsworth y el misterio del armario transparente”, *Dossier 44*, p 26-32 (2000).

NOTA DEL AUTOR

Esta novela gráfica, una biografía ficcionada de la vida del arquitecto alemán Mies van der Rohe, surge inspirada por la lectura del artículo publicado por la periodista e historiadora del arte Anatxu Zabalbeascoa en las páginas de *El País Semanal*.

La mayor parte de los hechos que se cuentan en este libro se basan en episodios de la vida de Mies descritos en la bibliografía antes enumerada. Por tanto no he inventado nada, sólo he reinterpretado algunos hechos y ficcionado otros para dar forma al relato.

A este respecto, el incidente que rodea el cierre de la Bauhaus berlinesa por parte de los nazis el 12 de abril de 1933 no fue tan dramático como cuento en las páginas del cómic. Es más, tal y como lo describe el mismo Mies, fue bastante anodino. Sí que muchos alumnos fueron detenidos y montados en camiones para ser interrogados en dependencias policiales. De ello dieron buena cuenta las páginas del diario “*Berliner Lokalanzeiger*”. Pero las SA, las Secciones de Asalto nazis, no llegaron a disparar un solo tiro durante el desalojo y cierre de la escuela. Volvieron a sus cuarteles muertos de aburrimiento y con ganas de cenar.

GRAFITO EDITORIAL: BUENAS HISTORIAS, BUENOS DIBUJANTES.

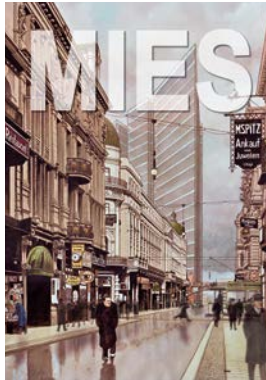

Mies
Agustín Ferrer Casas
#biografía #historia



Arde Cuba
Agustín Ferrer Casas
#aventura #historia

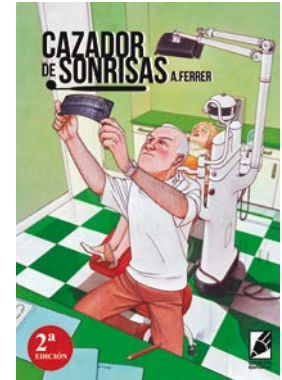

Cazador de sonrisas
Agustín Ferrer Casas
#thriller #policiaco

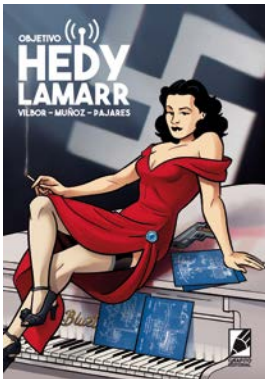

Objetivo Hedy Lamar
A. Muñoz / R. Vilbor / A. Pajares
#ciencia #espionaje



El rey araña
Josh Vann / Simone D'Armini
#fantasía #ciencia-ficción



Descorazonada
K. Thompson / M. McClare
#fantasía contemporánea



Buckson
Victor Araque
#thriller #ciencia-ficción



Ordinary
Rob Williams / D'Israeli
#ciencia-ficción #humor



Desierto de metal
Agrimbau / Baldó
#aventura #ciencia-ficción



¡Socorro! Mi madre tiene Facebook
Carles Ponsí
#humor #tecnología



Chorizos
R. González / R. Vilbor
#humor #denuncia social



Esto vende
Sergio Bleda
#historias cortas



Mundos de Valken
Nacho Fernández
#aventura #space opera



Por un puñado de dracmas
Iván García / Ruth O'Leary
#aventura #historia



SATANELA
Diego Simone / Alfonso Bueno
#terror #thriller

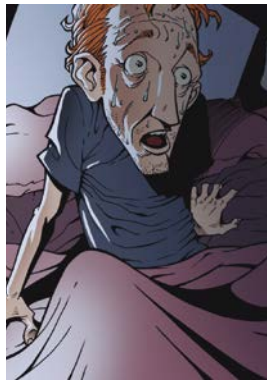

Maestro del terror
M. Vidal / J. Busquet
#terror #thriller



Alba Draga
P. Zarco / Q. Bou / A. Pajares
#fantasía #aventura



Oro Rojo
Q. Bou / A. Pajares
#fantasía #aventura



El piso 3º Vil
Aitor I. Eraña
#humor #supervillanos



LINEA LAPICERO: Grandes cómics para pequeños lectores.

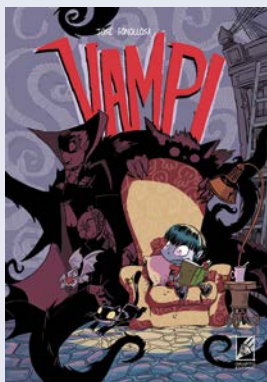

VAMPI
José Fonollosa
#infantil #aventura

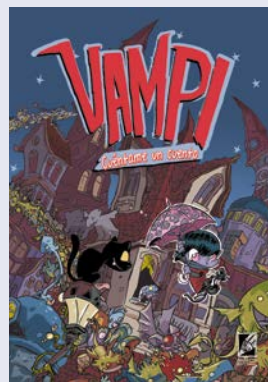

**VAMPI:
Cuéntame un cuento**
José Fonollosa
#infantil #aventura



**El Gran Libro
de los Magos**
Cristian Timoneda / Sabrina Cámara
#humor #ilustración

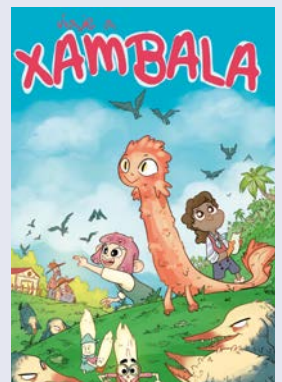

VIAJE A XAMBALA
Album colectivo
#infantil #aventura

Descubre todos nuestros cómics en www.grafitoeditorial.com





En el transcurso del vuelo al Berlín Occidental de 1965 para acudir a la colocación de la primera piedra de la Nueva Galería Nacional, el famoso arquitecto Mies van der Rohe hace balance de su azarosa vida con su nieto, el también arquitecto Dirk Lohan. Recuerdos de las épocas más convulsas del siglo XX en los que se mezclan proyectos, clientes, socios, adversarios, amigos, amantes...

En definitiva, una vida marcada por la ambición por construir. Pero sobre todos ellos, la memoria nítida de un hecho que no puede olvidar y que siempre ha mantenido en secreto.

*¿Dónde se esconde la intimidad de un arquitecto?
¿Dice de él más la pasión, o desidia, de sus relaciones sentimentales o los pactos que no teme establecer para lograr construir?*

Anatxu Zabalbeascoa,
periodista e historiadora del arte.



GRAFITO
EDITORIAL

WWW.GRAFITEDITORIAL.COM

Prologado por **Lord Norman Foster**,
arquitecto y Premio Pritzker 1999.

25,00 €

ISBN: 978-84-947670-5-0



9 788494 767050

Para lectores adultos